



**РУКОВОДСТВО ПОЛЬЗОВАТЕЛЯ
РОБОТ-ПЫЛЕСОС ДЛЯ БАССЕЙНОВ
WY300**

**ПРОЧТИТЕ И СОХРАНИТЕ ДАННУЮ ИНСТРУКЦИЮ ДЛЯ
ДАЛЬНЕЙШЕГО ИСПОЛЬЗОВАНИЯ**

Благодарим вас за покупку робота-пылесоса WYBOT. Если у вас возникли вопросы или проблемы, пожалуйста, свяжитесь с нашей службой поддержки.



Важные советы:

- 1. Категорически запрещается использовать данное оборудование с нарушением условий его эксплуатации. Перед использованием внимательно изучите руководство пользователя. Используйте устройство в соответствии с инструкциями, приведенными в руководстве. Наша компания не несет ответственности за любой ущерб и травмы, вызванные неправильной эксплуатацией оборудования.**
- 2. Устройство не должно использоваться детьми младше 8 лет или людьми с психическими отклонениями. При необходимости устройство должно эксплуатироваться под наблюдением и руководством опекуна. Пожалуйста, не позволяйте детям садиться верхом на пылесос или играть с ним как с игрушкой.**
- 3. Во избежание несчастных случаев перед зарядкой робот-пылесос необходимо вынести из бассейна. Для зарядки разместите зарядное устройство и пылесос в помещении или в защищенном от брызг месте, расстояние между местом зарядки и бассейном должно быть не менее 3,5 метров.**
- 4. Перед зарядкой убедитесь, что выключатель пылесоса находится в положении ВЫКЛ. Зарядное устройство должно быть подключено к розетке с защитой от утечки. Убедитесь, что заземляющий провод на розетке заземлен стандартным и надежным способом.**
- 5. Категорически запрещается использовать другие зарядные устройства для зарядки этого робота-пылесоса. Пожалуйста, не используйте это зарядное устройство для зарядки другого оборудования, во избежание повреждения зарядного устройства или оборудования.**
- 6. Запрещено входить в бассейн во время работы пылесоса, чтобы избежать возникновения опасных ситуаций и травм.**
- 7. Не включайте робот-пылесос на суше, иначе это негативно скажется на его функционировании.**
- 8. Своевременно очищайте фильтр после каждого использования, чтобы чрезмерное скопление грязи не повлияло на работу пылесоса.**
- 9. Когда пылесос не используется, храните его в прохладном и проветриваемом помещении. Избегайте попадания прямых солнечных лучей.**

10. **Неквалифицированному персоналу запрещается разбирать уплотнительную коробку основного корпуса машины во избежание опасных ситуаций или повреждения пылесоса.**
11. **Не используйте оборудование при температуре выше 60 °С! Не заряжайте устройство при температуре 0 °С!**
12. **Не пробивайте корпус пылесоса гвоздями или другими острыми предметами, запрещено бить или бросать пылесос.**
13. **В случае длительного хранения (более 3 месяцев), аккумулятор должен находиться в помещении с температурой $23\pm 5^{\circ}\text{C}$ и влажностью $65\pm 20\%\text{RH}$. Аккумулятор при этом должен быть заряжен на 80%. Рекомендуется заряжать и обслуживать аккумуляторный блок раз в 3 месяца.**
14. **Запрещено заряжать аккумулятор в течение длительного времени. Рекомендуется, чтобы время зарядки не превышало 6 часов.**

Внимание:

1. При погружении пылесоса в бассейн, его дно должно быть обращено к стенке бассейна, возьмитесь за ручку и опустите пылесос в воду. Одновременно включите переключатель и пылесос начнет медленно выпускать воздух, а через 20 секунд начнет работать (Необходимо полностью спустить воздух из пылесоса, т. к. это влияет на его работу). Позвольте пылесосу естественным образом опуститься на дно бассейна.

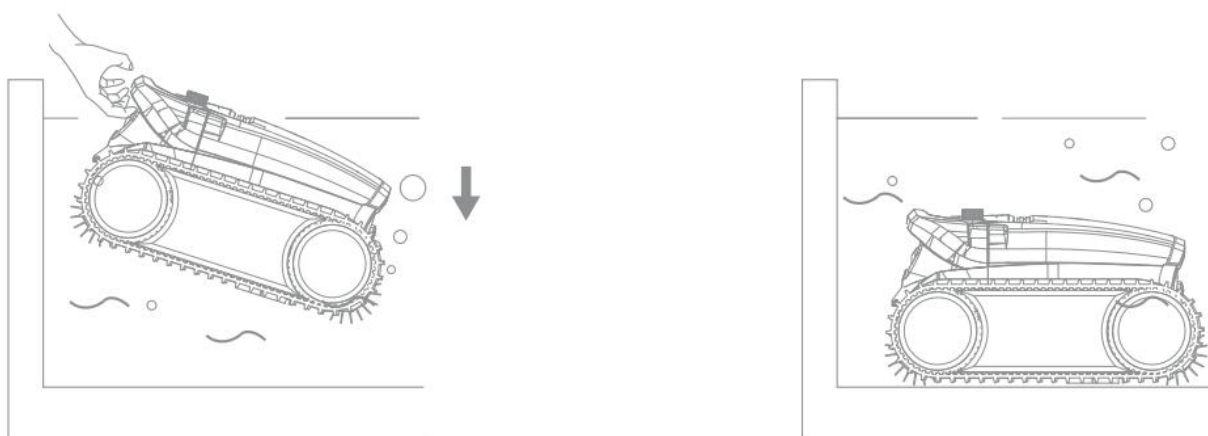

2. Когда пылесос завершит очистку, выньте его из бассейна, удерживая за ручку.

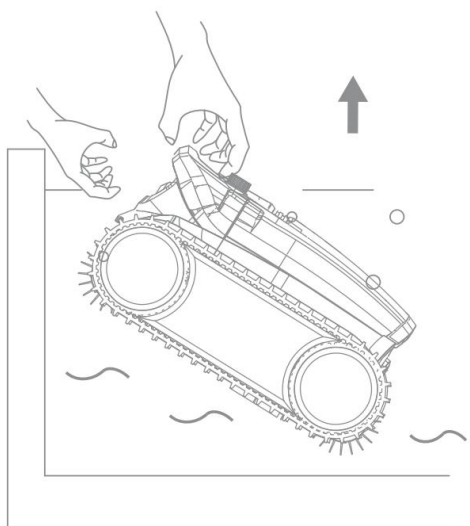

Содержание

I. Краткое знакомство с продуктом.	6
II. Техника безопасности.	6
III. Характеристики и параметры.	7
IV. Инструкции по применению.....	7
V. Мобильное приложение и подключение.	10
VI. Содержимое упаковки.....	11

I. Краткое знакомство с продуктом

WY300 - это высококлассный серийный продукт, который объединяет в себе самые передовые технологии роботов для очистки бассейнов, включая интеграцию датчиков, интеллектуальное планирование пути, самоадаптацию к бассейну, способность преодолевать препятствия, высокоэффективное всасывание грязи и высокоточную фильтрацию, дистанционное управление и функции обновления. Подходит для больших/средних/малых бассейнов. Робот имеет способность к мощному подъему и может свободно работать в бассейнах с покрытием из ПВХ, керамической плитки, цемента и других материалов. Машина оснащена системой привода с тремя двигателями, что позволяет с легкостью разворачиваться для более широкого охвата территории. Пылесос имеет систему вторичной фильтрации, которая способна поглощать мельчайшую грязь. Робот оснащен высокоточным гироскопом, инфракрасным датчиком и алгоритмом интеграции нескольких датчиков. Он может осуществлять оптимальное планирование пути в соответствии с формой и размером бассейна для достижения эффективного и качественного эффекта очистки.

Робот-пылесос питается от литий-ионного аккумулятора 25,2 В / 6,4Ач, что обеспечивает высокую безопасность.

Перед использованием данного оборудования, пожалуйста, внимательно ознакомьтесь с руководством пользователя, чтобы вы могли правильно эксплуатировать робот-пылесос.

II. Техника безопасности

1. Требования к положению устройства во время зарядки: См. пункт 3 раздела “Важные советы” на стр. 1.
2. Не используйте другие зарядные устройства для зарядки этой машины, не используйте это зарядное устройство для зарядки другого оборудования!
3. Перед зарядкой пылесоса убедитесь, что переключатель находится в положении ВЫКЛ.
4. Не запускайте пылесос во время зарядки!
5. Температура хранения аккумулятора должна быть в диапазоне -10°C~45°C, а при длительном хранении (более 3 месяцев), аккумулятор должен находиться в

помещении с температурой $23\pm 5^{\circ}\text{C}$ и влажностью $65\pm 20\%\text{RH}$. Аккумулятор при этом должен быть заряжен на 80%. После длительного хранения аккумулятор необходимо зарядить и разрядить от одного до трех раз, тогда время работы аккумулятора станет нормальным.

6. Не пробивайте корпус пылесоса гвоздями или другими острыми предметами, запрещено бить или бросать пылесос.
7. Не используйте пылесос в среде с температурой выше 60°C !
8. Не заряжайте пылесос при температуре 0°C !

III. Характеристики и параметры

1. Входное напряжение литиевой батареи: 100 В - 240 В перем. тока;

Номинальная частота: 50/60 Гц

2. Максимальное зарядное напряжение зарядного устройства: 29,4 В пост. тока
3. Зарядный ток: 4.0А
4. Время работы аккумулятора: максимум 2,5 часа
5. Скорость потока: около $16\text{ м}^3/\text{час}$
6. Фильтрационная способность: 180 мкм
7. Скорость движения: $11\text{ м}/\text{мин} \sim 16\text{ м}/\text{мин}$
8. Степень водонепроницаемости: IPX8
10. Расстояние дистанционного управления: $> 10\text{ м}$
11. Температура рабочей среды: заряд: $0 \sim +45^{\circ}\text{C}$; разряд: $-10 \sim +60^{\circ}\text{C}$.

IV. Инструкции по эксплуатации

1. Запуск

Нажмите кнопку ВКЛ/ВЫКЛ, при этом индикатор загорится синим цветом, то есть запуск прошел успешно.

2. Выключение

Нажмите кнопку ВКЛ/ВЫКЛ один раз во включенном состоянии, индикатор загорится красным, через 2 секунды робот выключится.

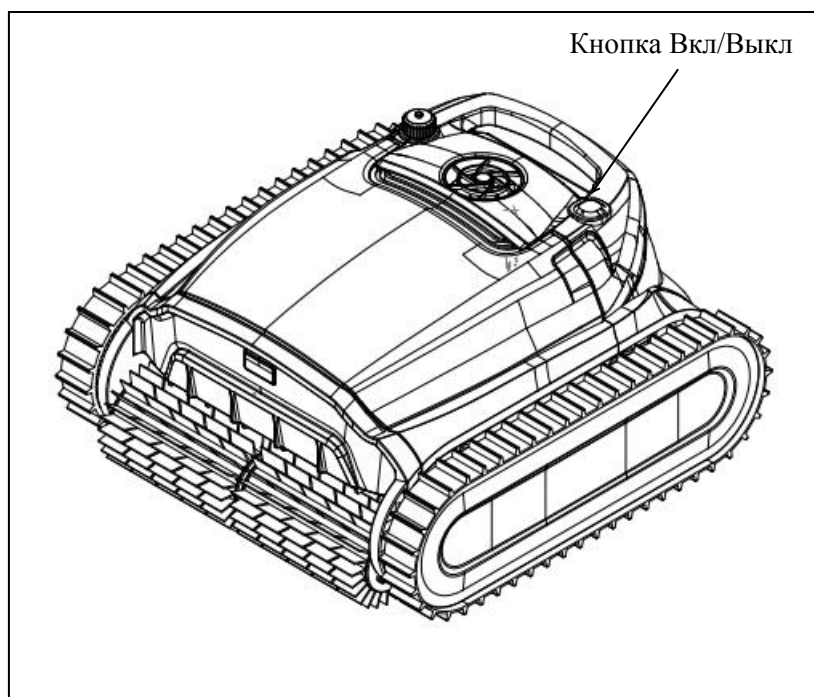

3. Настройка

После запуска подключите оборудование к мобильному приложению Bluetooth в течение 20 секунд, и индикатор загорится желтым цветом, это означает, что подключение выполнено успешно. В соответствии со следующими инструкциями по эксплуатации приложения выберите режим и подтвердите его, а затем снова нажмите кнопку ВКЛ/ВЫКЛ, чтобы выключить оборудование.

4. Зарядка

Открутите водонепроницаемую крышку и вставьте зарядное устройство в соответствии с инструкцией при выключенном устройстве. Если индикатор зарядного устройства горит красным цветом, это означает, что идет зарядка, а если зеленым - что процесс зарядки завершен.

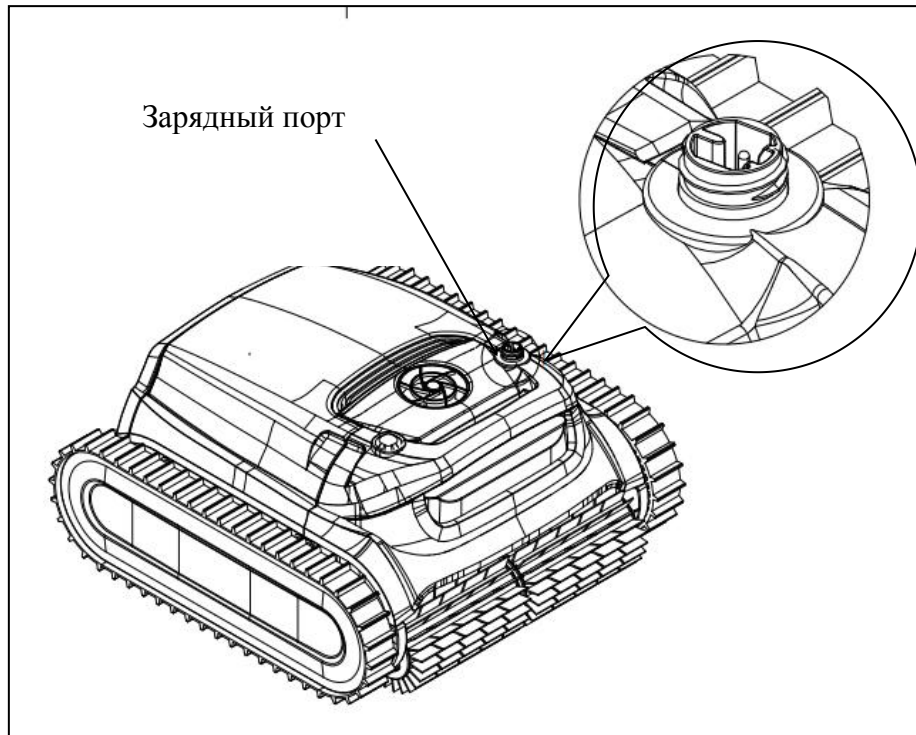

5. Очистка корзины фильтра

После завершения уборки достаньте пылесос из бассейна, нажмите кнопку в задней части, верхняя крышка автоматически отщелкнется. Поднимите верхнюю крышку, достаньте корзину фильтра, удалите ее содержимое и ополосните фильтр водой.

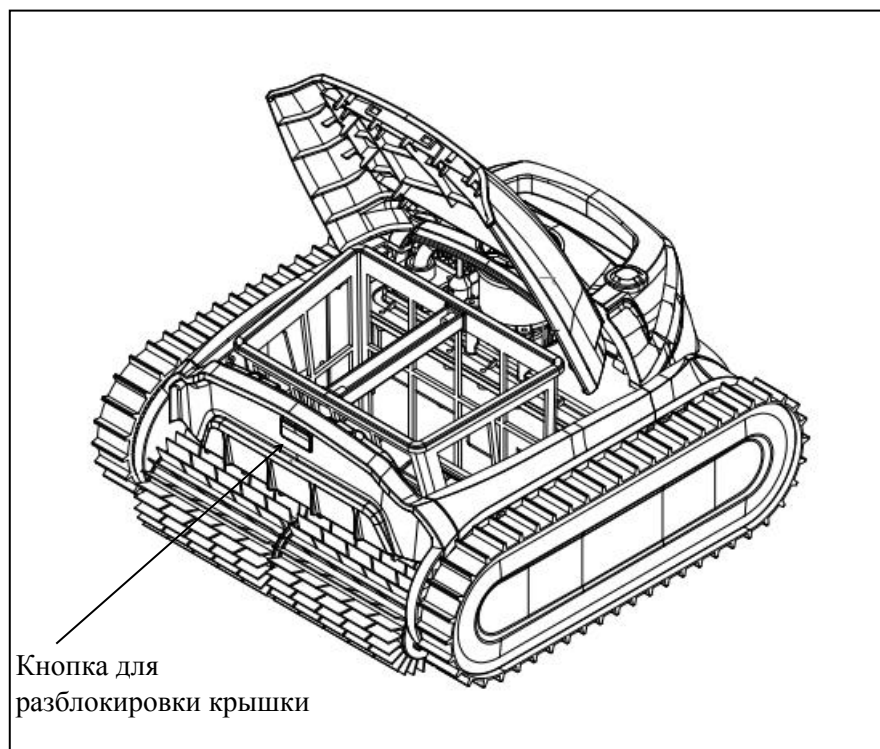

V. Мобильное приложение и подключение

1. Скачайте приложение:

- 1) Для смартфонов на базе Android найдите в Google Play программу winnygo, скачайте ее;
- 2) В случае iPhone, найдите в APP STORE программу winnygo, скачайте ее.

2. Включите робот-пылесос, загорится индикатор синиего цвета.

3. Подключение устройства к приложению в течение 20 секунд после запуска.

4. После успешного подключения приложение выдаст сообщение “Success” (Успех).

5. После входа в интерфейс приложения, параметры данного робота-пылесоса будут отображены, и пользователи смогут вносить изменения в соответствии со своими требованиями к уборке.

6. После выбора параметров нажмите “Confirm” (Подтвердить).

7. После перезапуска робот выполняет программу очистки в соответствии с заданными параметрами.

Примечание:

1. При использовании приложения необходимо одобрить использование Bluetooth и дать разрешение на определение местоположения мобильного телефона.
2. Приложение подходит для ios14 и выше и Android 8.0 и выше.
3. Для получения информации о погоде в приложении необходимо включить услугу определения местоположения.

VI. Содержимое упаковки

№	Наименование	Спецификации	Количество (шт.)	Назначение	Заметки
1	Робот-пылесос	WY300	1		Непосредственно в упаковочной коробке
2	Зарядное устройство		1		
3	Руководство пользователя		1		
4	Краткое руководство по эксплуатации		1		
5	Сертификаты соответствия		1		

ОГРАНИЧЕННАЯ ГАРАНТИЯ

WYBOTICS ROBOT, принадлежащий компании WYBOTICS CO., LTD, производит продукцию самого лучшего качества, которое мы можем предложить. Вся продукция WYBOT проверяется на отсутствие дефектов материалов и изготовления до выхода с завода. WYBOT рад предложить гарантию на ремонт или замену оборудования для бассейнов в течение двух (2) лет на двигатель и печатную плату и одного (1) года на аккумуляторный блок с даты покупки. Положения настоящей ограниченной гарантии распространяются только на первоначального покупателя. Пожалуйста, сохраните оригинал товарного чека в качестве доказательства покупки, он должен прилагаться к гарантийным претензиям, направляемым компании WYBOT или ее уполномоченным агентам. Настоящая ограниченная гарантия не действует без подтверждения покупки, а также в случае, если покупатель модифицирует или ремонтирует изделие самостоятельно или с привлечением неуполномоченных лиц; использует с изделием детали или аксессуары, не относящиеся к компании WYBOT; использует изделие с нарушением инструкций производителя; использует неподходящее напряжение; злоупотребляет изделием каким-либо образом; или в результате несчастного случая или халатного отношения. Настоящая ограниченная гарантия не распространяется на косвенные убытки, включая претензии в связи с обычным износом или любым стихийным бедствием, не зависящим от компании WYBOT. Непроизводственные дефекты, такие как растения, прорастающие сквозь облицовку бассейна, являются примерами, за которые компания WYBOT не несет ответственности.

НИ ПРИ КАКИХ ОБСТОЯТЕЛЬСТВАХ КОМПАНИЯ WYBOT, ЕЕ УПОЛНОМОЧЕННЫЕ АГЕНТЫ, СВЯЗАННЫЕ С НЕЙ ОРГАНИЗАЦИИ ИЛИ СОТРУДНИКИ НЕ НЕСУТ ОТВЕТСТВЕННОСТИ ПЕРЕД ПОКУПАТЕЛЕМ ИЛИ ЛЮБОЙ ДРУГОЙ СТОРОНОЙ ЗА ПРЯМЫЕ ИЛИ КОСВЕННЫЕ УБЫТКИ. В некоторых штатах, странах или других юрисдикциях не допускается исключение или ограничение случайных или косвенных убытков, поэтому вышеуказанное ограничение или исключение может к вам не относиться.

Настоящая Ограниченная гарантия не распространяется на распродажи, повторные продажи или перепродажу продукции (например, гаражные распродажи, онлайн-аукционы или интернет-магазины, т.е. товары, не приобретенные напрямую у WYBOT). Любая проблема с товарами, приобретенными у этих поставщиков/продавцов, должна решаться через эти магазины.