

Список запасных частей

№	№ детали	Наименование	Кол-во	
1	01169907	Платформа (наклон 3 градуса)	1	шт.
2	89520101	Каркас	1	КОМПЛ.
3	89520201	Комплект креплений	4	КОМПЛ.
4	89520301	Опорная пластина	1	КОМПЛ.

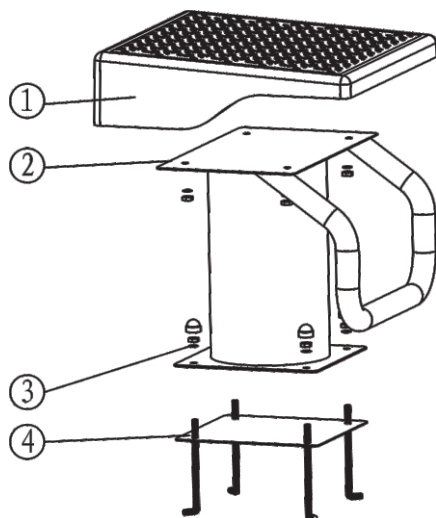

Стартовая платформа Aquaviva STP30R

Руководство пользователя



Установка

Установите стартовую платформу на расстоянии 0,6 м от края бассейна. Кроме того, глубина воды в бассейне должна быть не менее 1,3 м. Стартовую платформу следует устанавливать посередине каждой дорожки для плавания и параллельно краю бассейна. Пожалуйста, обратитесь к следующей процедуре и схеме установки:

1. В середине каждой плавательной дорожки установите отметку, чтобы подтвердить местоположение стартовой платформы (250 мм от края бассейна)
2. Установите закладные детали на отметку; убедитесь, что они расположены параллельно краю бассейна.

3. Используя лицевую сторону опорной пластины, начертите квадрат 480 мм x 480 мм и сделайте углубление на 300 мм.

4. Поместите 4 стальных анкера в углубления, закрепите их к закладным деталям (закладные детали должны быть на 15 мм выше уровня бассейна).

5. Заполните пустое пространство заглабления бетоном марки С30 (добавьте гидроизолятор), сделайте другое необходимое гидроизоляционное покрытие на бетоне.

6. Наклейте номер дорожки для плавания на опорную трубу, наклейка должна находиться на расстоянии 90 мм от нижней части опорной пластины, см.

Рисунок 1.

7. После того, как бетон высохнет, закрепите стартовую платформу на закладных деталях. Убедитесь, что стартовая платформа расположена параллельно закладным деталям.

8. Прочно закрепите стартовую платформу на закладных деталях с помощью винта (с плоской прокладкой, шайбой и винтом).



Рисунок 1



Стартовая платформа
(единица измерения мм.)

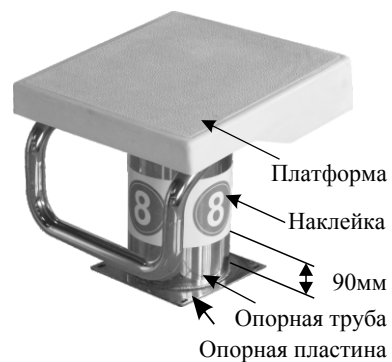
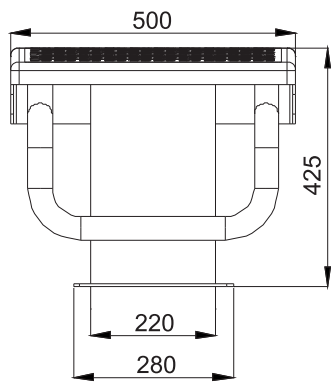

Схема установки (Единица измерения: мм)

Размеры изделия

Единица измерения: мм

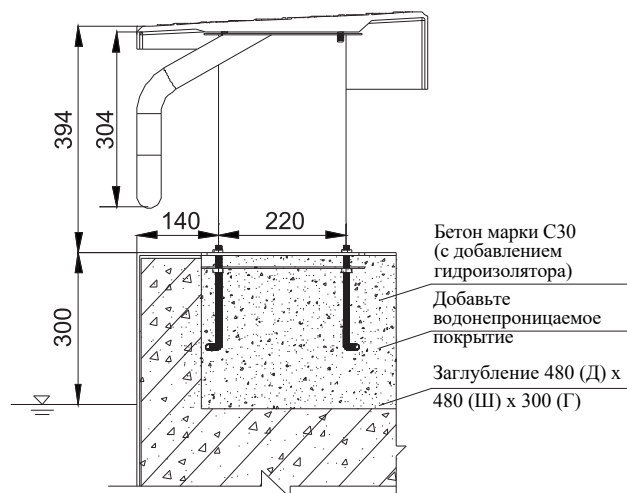
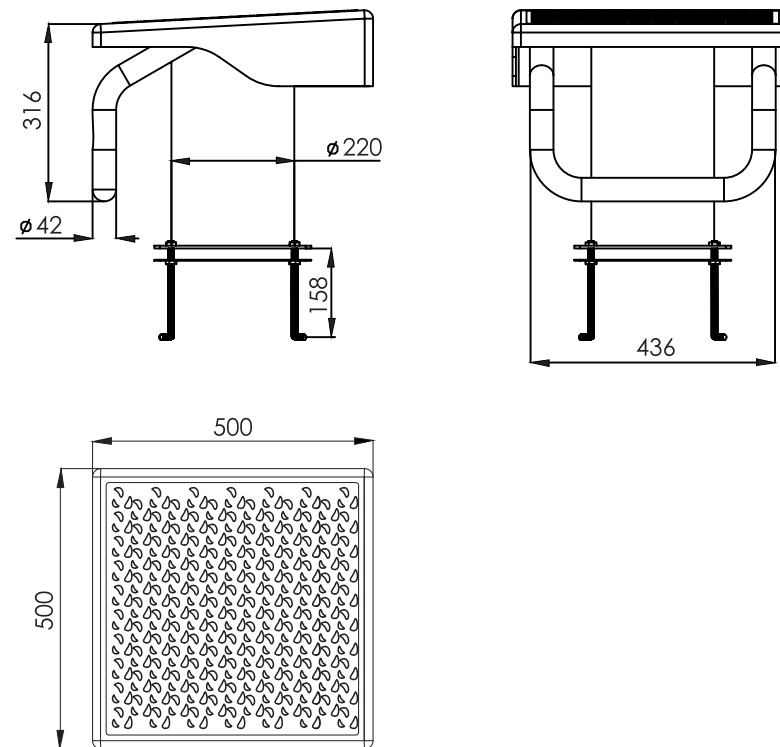

Обслуживание

1. Время от времени проверяйте стартовую платформу, ослабьте гайку винта, чтобы убедиться, что винт надежно закреплен.
2. Не наступайте на платформу в обуви.
3. Вытирайте грязь на платформе хлопчатобумажной тканью. Не используйте грубые чистящие материалы.